

記号	年月日	備考
△	. .	
△	. .	
△	. .	

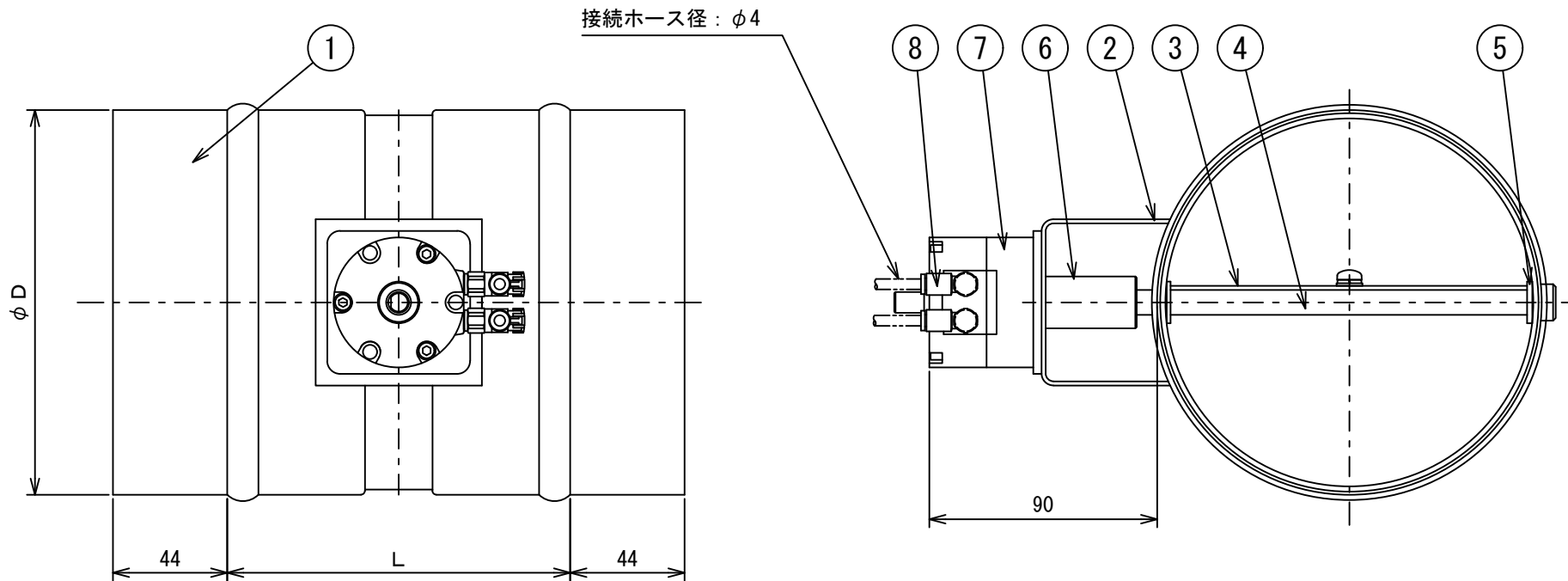

製品使用条件

静圧 : ±500Pa以下
 最大通過風速 : 10m/sec以下

エアシリンダー使用条件

最高使用圧力 : 1.0MPa
 最低使用圧力 : 0.15MPa
 使用温度 : 5~60℃ (但し凍結無き事)

8	スピードコントローラ	SMC製	8	300	298	212	
7	開閉装置	SMC製	7	275	273	212	
6	連結ボス	SS400 三価メッキ	6	225	223	212	
5	軸受	C3604	5	200	198	132	
4	回転軸	SS400 三価メッキ	4	175	173	132	
3	可動羽根	SGCC	3	150	148	132	
2	スタンド	SGCC	2	125	123	132	
1	ケーシング	SGCC	1	100	98	132	
No.	品名	備考	No.	呼寸法	φD	L	台数

名称	風量調節ダンパー (亜鉛鋼板、丸型、エアシリンダー式)				
型式	VAD-701 (亜鉛鋼板、φ100~φ300)				
承認	検図	製図	尺度	図番	24-459001-D
松本	渡辺	工藤	FREE	図法	三角法
				日附	2024.11.14
株式会社フカガワ					