

No.	ダクト寸法		有効寸法		数量
	W	H	A	B	
1					
2					
3					
4					
5					

**仕様**

表面処理 フェース メラミン焼付塗装  
 取付枠 黒色亜鉛メッキ  
 羽根方向 フェース 水平方向  
 フィルター寸法 W-43, H-45  
 最大寸法 W×H=1.0平方メートル  
 長辺方向=1600  
 ※ 最大寸法を超える場合は完全分割となります。  
 最小寸法 W=150, H=150  
 中枠分割 W×H>0.64平方メートル  
 長辺寸法>1200

・製作寸法により、L金具の使用数が異なります。  
 ・ダクト取付用ビスは貴社にて御用意下さい。

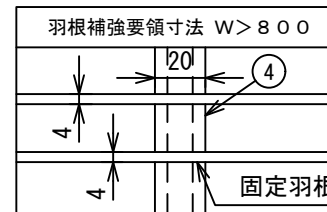
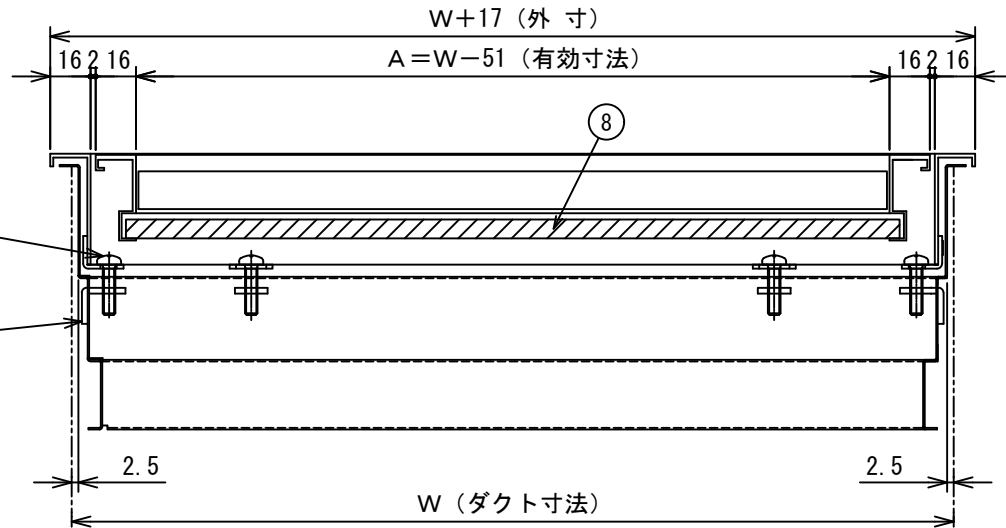

9	内枠開閉用金具	丸鋼 φ10	JIS G3123
8	フィルター	PS300	
		PS150	
	サランネット		
7	取付枠用L金具	鋼板 t=2.3	JIS G3141
6	取付枠	鋼板 t=0.6	JIS G3313
5	取付ビス	M5×20 ISO規格	JIS B1111
4	補強用バー	アルミ型材 t=5.0	JIS H4100
3	フェース用L金具	鋼板 t=1.6	JIS G3141
2	固定羽根	アルミ型材	JIS H4100
1	額縁	アルミ型材 t=1.3	JIS H4100
番号	名称	材質	備考

⚠ 注意：最大吹出風速 V=2.5m/s以下で御使用下さい。  
 (上記風速は、平均風速ではありません。)

③	.	.	
②	.	.	
①	2022.12.20	名称・型式変更	
記号	年月日	備考	

名称	スリット型吸込口 (アルミ製)				
型式	GHF開閉式 フィルター付き				
承認	検図	製図	尺度	図番	21-711001-A
条	池上	工藤	FREE	図法	三角法
				日附	2021.3.18
<b>株式会社フカガワ</b>					