

記号	年月日	備考
△	2022. 12. 20	名称・型式変更
△	・	・
△	・	・

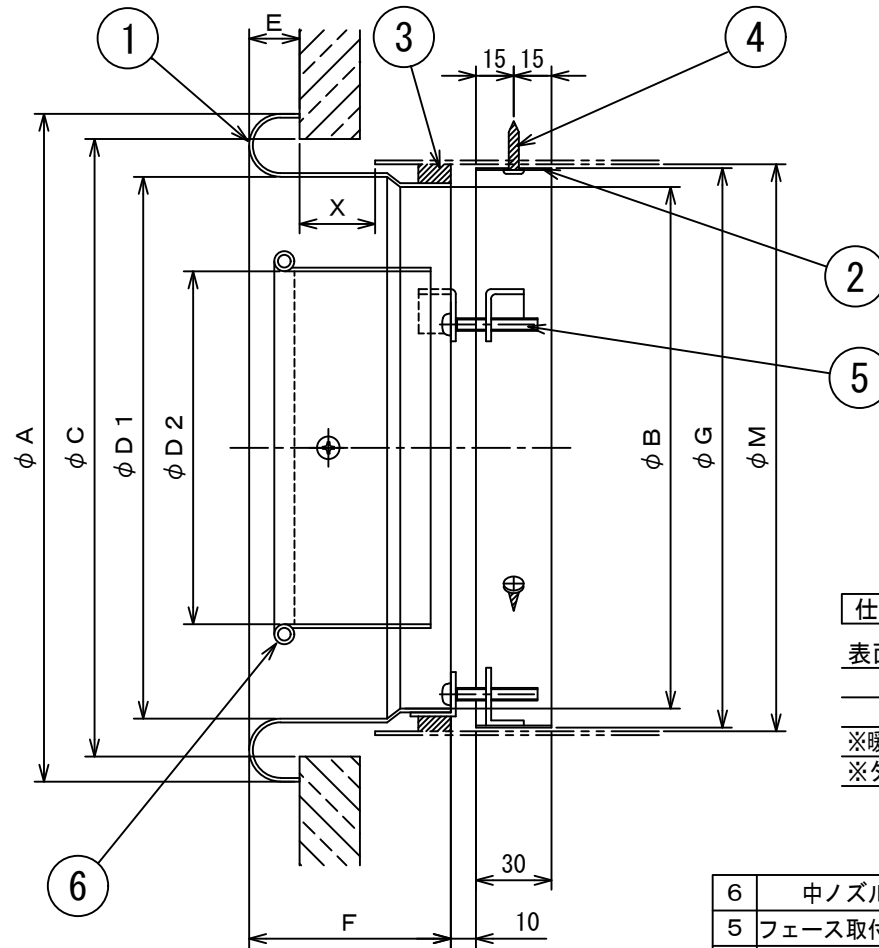
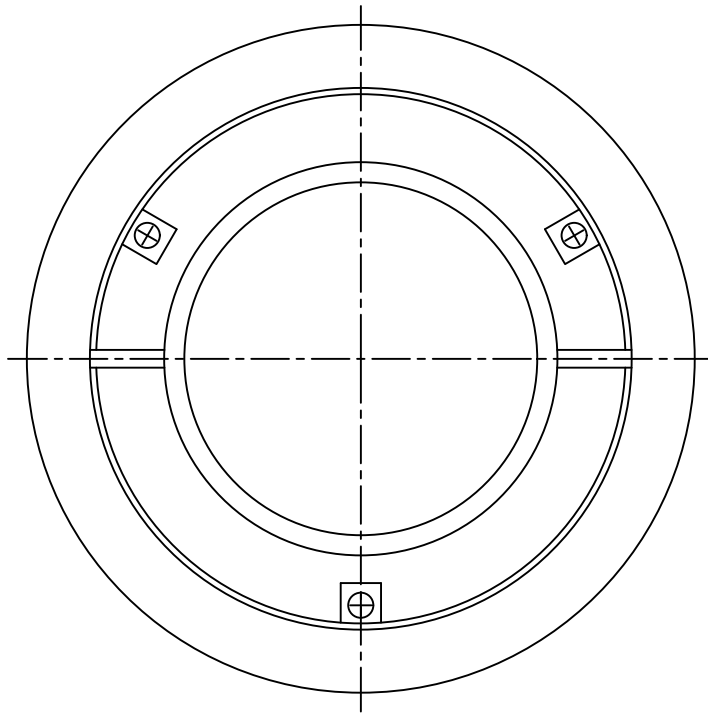

△ 注意：最大吹出風速V=6.0m/s以下でご使用下さい。
(上記風速は、平均風速ではありません。)

仕様

表面処理：メラミン焼付塗装
但し、取付枠は、黒色防錆塗装
又は、黒色亜鉛メッキ
※暖房時は、中ノズルを下向き約30°に傾けて下さい
※ダクト先端は、Xmmの位置にセットして下さい

No	φ A	φ B	φ C	φ D 1	φ D 2	E	F	φ G	φ M	X	台数
6	182	135	170	140	90	15	55	148	150	30	
7	207	160	195	165	90	15	55	173	175	30	
8	240	185	220	190	115	20	80	198	200	30	
9	265	210	245	215	140	20	80	223	225	30	
10	290	235	270	240	140	25	80	248	250	30	
12	350	285	320	290	190	27	110	298	300	30	
14	410	335	370	340	240	30	110	348	350	30	
16	460	385	420	390	240	30	110	398	400	30	
18	510	435	470	440	290	30	140	448	450	30	
20	560	485	520	490	340	30	140	498	500	40	

6	中ノズル	アルミ板材1.0t以上	JIS H 4000
5	フェース取付ビス	M5×35L (ISO)	JIS B 1111
4	取付枠 取付ビス	φ4×16L (タッピン)	JIS B 1115
3	パッキン	スポンジパッキン	
2	取付枠	鋼板材 0.8t以上	JIS G 3141
1	ノズル	アルミ板材1.0t以上	JIS H 4000
No	名称	仕様	JIS 記号

名称	ノズル型吹出口 (アルミ製)				
型式	二重ノズル (取付枠付)				
承認	検図	製図	尺度	図番	17-522211-A
	池上	工藤	FREE	図法	三角法
				日附	2017. 5. 25
株式会社フカガワ					